

Nistkasten mit Nestschutz

Versuchsmodell zum Schutz vor Waschbären

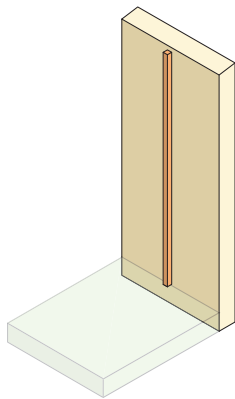

1. Alle Teile mit \varnothing 3 mm Holzbohrer, wie auf Seite 2 angegeben, vorbohren. Mittig der Rückwand wird mit Abstand von 0,5 cm zur Dachkante die Ausstieghilfe geklebt (Holzleim). Die Vögel nutzen ihre Krallen, um an der Leiste hochzuklettern.

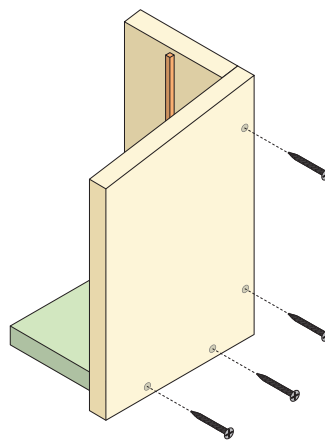

2. Die Montage geht am besten zu zweit. Rückwand und Bodenbrett wird im rechten Winkel aneinandergestellt. Das erste Seitenteil wird daraufgelegt und mit je zwei Schrauben am Boden und Rückwand befestigt.

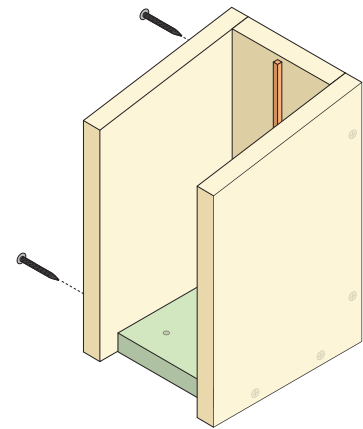

3. Das zweite Seitenteil wird mit 4 Schrauben befestigt. Den Kasten danach auf die Dachseite gedreht, lassen sich bequem 4 Löcher je \varnothing 5 mm in das Bodenbrett bohren. Das dient dem Ablauf falls Feuchtigkeit eintritt.

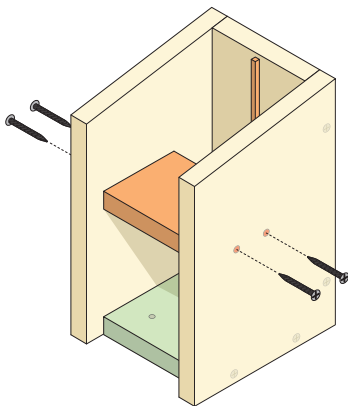

4. Das Zwischenbrett wird im Abstand von 12 cm zum Bodenbrett und 5 cm Abstand zur Rückwand (lichtes Maß!) mit 4 Schrauben montiert. Fressfeinde sollen dadurch nicht zum Nest greifen können. Die Maße der Bohrlöcher stehen wieder auf Seite 2.

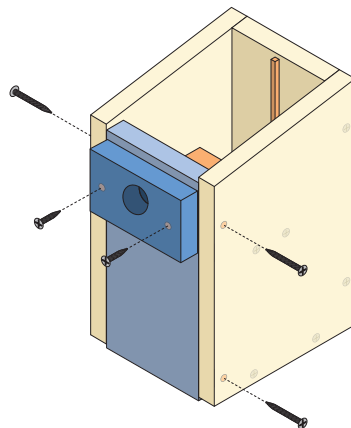

5. Nachdem in der Frontklappe und im Vorsatzbrett beide Einfluglöcher gebohrt und mit 2 Schrauben verbunden wurden, wird die Klappe rechts und links angeschraubt. Der Spalt zum Dach verhindert Hitzestau. Die Verschlusschraube dient dem späteren Öffnen zur Reinigung im September.

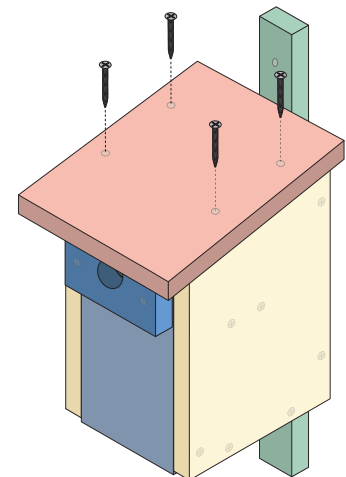

6. Zuletzt wird das Dach montiert, so dass der Dachüberstand vorn ca. 5 cm beträgt. Der Nistkasten muss nicht gestrichen werden. Bitte kein Leinöl verwenden, weil einige Säugetiere von dem Geruch angelockt werden. Das Dach ist mit Dachpappe langlebiger.

- **Verwendet bitte 2 cm starke Holzbretter.** Auf keinen Fall Sperrholz oder OSB-Platten verwenden!
- **Ihr benötigt zusätzlich zum Holz:**
 - Holzleim für Ausstieghilfe
 - 19 Holzschrauben \varnothing 4 mm x 45 mm
 - 2 Holzschrauben \varnothing 4 mm x 35 mm für das Vorsatzbrett
 - 3 Holzschrauben \varnothing 4 mm x 35 mm für die Befestigungsleiste
- **Keine Nägel verwenden!** Alle Teile sollten geschraubt werden, damit Waschbären die Einzelteile nicht öffnen können.

- **Wer mehrere Nistkästen aufhängt,** sollte diese in 20 Metern Abstand zueinander und mit Einfluglöchern in verschiedenen Größen anbieten:

• Blaumeise, Haubenmeise, Tannenmeise:	28 mm
• Kohlmeise, Feldsperling, Sumpfmeise:	32 mm
• Trauerschnäpper, Kleiber, Wendehals:	35 mm
• Gartenrotschwanz: Oval - Hochformat	45 x 32 mm
- **Weitere Informationen** rund um Nistkästen und Empfehlungen zur Aufhängung findet ihr auf:
www.nabu-leipzig.de/ratgeber/nistkaesten/

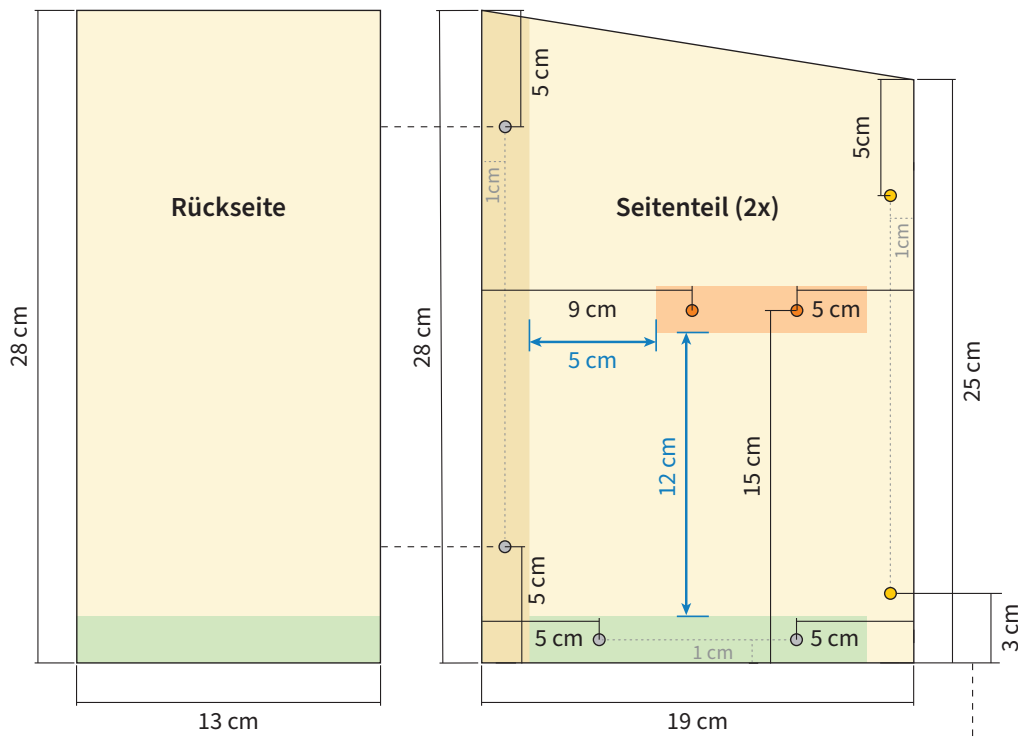

Bitte nach Montage oder Nachrüstung eines Zwischenbrettes nochmals kontrollieren!

Der Abstand des Zwischenbrettes muss 12 cm zum Bodenbrett betragen!

Abstand zwischen Rückwand und Zwischenbrett muss 5 cm betragen!

Wenn die Innenmaße nicht ausreichend berücksichtigt sind, besteht die Gefahr, dass eingreifende Feinde das Nest erreichen oder die Vögel nicht genug Platz haben zum Nest und wieder hinaus zu gelangen.

